

ATE

P L U S



Model
ATT3 EV

Optional



12 inch Alloy Wheel



Rain Enclosure



Customized Color



Motor	75KW / 72V / AC
Motor Controller	Solid State Speed Control 400(575) Amp
Battery	Deep Cycle Battery 12V *6 pcs
Battery Charger	Auto-Equalizer 72V 18~25 A
Range (loaded)based on flat road	80 - 100 km
Min. turning radius	4.5m
Max. Climbing ability	20 % (12 Degree)
Driving mode	Motor direct driving
Steering system	Single stage rack and pinion steering system
Suspension system	Front/Hydraulic oil with coil springs, Rear/leafs
Brake System	Rear Hydraulic Disc Brakes + Hand Brake
Body	Steel framework+ Steel body
Windshield	Safty Glass
Wheel & tyre	Front:10 inch & 500/100 Rear:12 inch & 145/65R12
Lighting system and horn	3 headlight, 2 front turning light, 2 taillights, 1 reverse light and Horn
Max loading weight	500Kgs
Dimension	1410x3150x1900 mm





รายละเอียดครดสามล้อไฟฟ้า รับจ้างสาธารณะ

MARK : ATE		ATE PLUS (THAILAND) CO.,LTD.	
DESCRIPTION			
รายการ		ข้อมูลจำเพาะ	หมายเหตุ
ระบบ บังคับเดิน	พวงมาลัย, ชนิด, แบบ	แฮนด์	
	ตำแหน่งพวงมาลัย	กลาง	
	รัศมีวงเดิน	4,000 มม.	
ระบบ	แบตเตอรี่	72 V 100 Ah	
ไฟฟ้าขับเคลื่อน	ตำแหน่งแบตเตอรี่ชุดขับ	กลางรถ	
	มอเตอร์ขับเคลื่อน	4,000 w	
ระบบ ไฟฟ้า ทั่วไป	Convertor	12 V 30 Ah	
	โคมไฟแสงสว่างพุ่งไกล	60/55 W สีขาว จำนวน 1 ดวง	
	โคมไฟแสงสว่างพุ่งต่ำ	25 W สีขาว จำนวน 2 ดวง	
	โคมไฟท้าย	10 W สีขาว จำนวน 2 ดวง	
	โคมไฟหยุด	10 W สีขาว จำนวน 2 ดวง	
	โคมไฟเดี่ยว	10 W สีขาว จำนวน 4 ดวง	
	โคมไฟส่องป้ายทะเบียน	8 W สีขาว จำนวน 1 ดวง	
	โคมไฟดอยหลัง	10 W สีขาว จำนวน 1 ดวง	
	โคมไฟอื่นๆ	ไม่มี	
	TAXI Sign light	10 W สีขาว จำนวน 1 ดวง	
	Interior light (optional)	10 W สีขาว จำนวน 1 ดวง	

PROJECT TUK TUK ELECTRIC MODEL ATT3E	 ATE PLUS (THAILAND) CO., LTD.
TITLE รายละเอียดครดสามล้อไฟฟ้า รับจ้างสาธารณะ 1	Engineer APP
Code ATE PLUS 7.5K 72V 150Ah	Chassis No. 2017-ST-1520
Size 1410 × 3150 × 1740	Motor No. 1707019
Type A	BRAND ATE PLUS
	Sheet 1



รายละเอียดครรถสามล้อไฟฟ้า รับจ้างสาธารณะ

MARK : ATE		ATE PLUS (THAILAND) CO.,LTD.	
MODEL : ประทุน 2 คน		DESCRIPTION	
รายการ		ข้อมูลจำเพาะ	หมายเหตุ
น้ำหนักรถ		350 กก.	
น้ำหนักบรรทุกรวมสูงสุด		650 กก.	
จำนวนที่นั่ง (รวมคนขับ)		3 คน	
ขนาดตัดส่วน	ระยะช่วงล้อ	2,200 มม.	
	ระยะยื่นหน้า	250 มม.	
	ระยะยื่นท้าย	700 มม.	
	ความยาวสูงสุด	3,150 มม.	
	ความกว้างสูงสุด	1,410 มม.	
	ระยะต่ำสุดจากพื้น	300 มม.	
	ระยะห่างระหว่างกึ่งกลางยาง	หน้า - มม. หลัง 1,195 มม.	
ขนาดกึ่งล้อและยาง	กึ่งล้อ	หน้า	10 นิ้ว
		หลัง	12 นิ้ว
	ยาง	หน้า	500 R10 50T
		หลัง	155-70R12-737
มุมล้อ	Camber Angle	ซ้าย 90 องศา, ขวา 90 องศา	
	Caaster Angle	ซ้าย 90 องศา, ขวา 90 องศา	
	Kingpin Inclination	ซ้าย 90 องศา, ขวา 90 องศา	
	Toe in / Toe out	Neutral Toe Angle	
	Side Slip	ซ้าย 1 มม./กม. ขวา 1มม./กม.	

PROJECT TUK TUK ELECTRIC MODEL ATT3E	ATE PLUS (THAILAND) CO., LTD.
TITLE รายละเอียดครรถสามล้อไฟฟ้า รับจ้างสาธารณะ 2	Engineer APP
Code ATE PLUS 7.5K 72V 150Ah	Chassis No. 2017-ST-1520
Size 1410 × 3150 × 1740	Motor No. 1707019
Type A	BRAND ATE PLUS Sheet 2



รายละเอียดครรถสามล้อไฟฟ้า รับจ้างสาธารณะ

MARK : ATE			ATE PLUS (THAILAND) CO.,LTD.		
รายการ			ข้อมูลจำเพาะ		หมายเหตุ
DESCRIPTION					
การวางตำแหน่ง Motor			O หน้ารถ O กลางรถ O ท้ายรถ		
การขับเคลื่อนที่			O ล้อหน้า O ล้อหลัง		
คลัทช์ ชนิด - แบบ			-		
ระบบส่งกำลัง	Gear	อัตราทด	เดิหน้า	16:01	
			ถอยหลัง	-	
	เฟืองท้าย		ชนิด	-	
			อัตราทด	-	
ระบบรองรับน้ำหนัก	สปริง	ล้อหน้า	ชนิด-แบบ	อัดน้ำมัน-สปริงคอยล์	
			ชนิด-แบบ	แหนบ 5 ชั้น และ Shock absorber	
		ล้อหลัง	ชนิด-แบบ	Leaf spring	
	เพลาล้อ		ชนิด-แบบ	หน้า	ลูกปืนคุม / คลับ
		หลัง		พื้นเฟือง	
	เครื่องพอนกลาย ความต้านสะเทือน	ล้อหน้า	ชนิด-แบบ	สปริงคอยล์	
			จำนวน	1 ชุด	
		ล้อหลัง	ชนิด-แบบ	Shock absorber น้ำมันไฮดรอลิก Leaf spring	
จำนวน			2 ชุด		

PROJECT TUK TUK ELECTRIC MODEL ATT3E	ATE PLUS (THAILAND) CO., LTD.
TITLE รายละเอียดครรถสามล้อไฟฟ้า รับจ้างสาธารณะ 3	Engineer APP
Code ATE PLUS 7.5K 72V 150Ah	Chassis No. 2017-ST-1520
Size 1410 × 3150 × 1740	Motor No. 1707019
Type A	BRAND ATE PLUS
	Sheet 3





รายละเอียดครดสามล้อไฟฟ้า รับจ้างสาธารณะ

MARK : ATE		ATE PLUS (THAILAND) CO.,LTD.	
รายการ		ข้อมูลจำเพาะ	หมายเหตุ
สมรรถนะ	ความเร็วสูงสุด	60 Km./Hr	
	มุมไต่ทางลาด	30 องศา	
	Stability	40 องศา	
วัสดุ	วัสดุทำโครงรถ	Hot Rolled Coll JIS 3101 SS400	
		ตัวนอกหนา 4.5 มม.	
	วัสดุที่ใช้ทำตัวถัง	Galvanized ,เหล็กชุบซิงค์ หนา 1 มม.	
	กระจกกันลมหน้า	Laminated Safety Glass	
มอเตอร์ไฟฟ้า	ชนิด	AC	
	ขนาดกำลังไฟ	7500 W	
	แรงดันไฟฟ้า	72 V	
	อัตราความเร็วรอบ	3400 RPM	
	ความเร็วรอบไม่มีโหลด	3800 RPM	
	อัตราการใช้กระแส (Load)	118 A	
	อัตราการใช้กระแส (NO Load)	-	
	แรงบิด		
	ประสิทธิภาพสูงสุด	86%	

PROJECT	TUK TUK ELECTRIC MODEL ATT3E		ATE PLUS (THAILAND) CO., LTD.
TITLE	รายละเอียดครดสามล้อไฟฟ้า รับจ้างสาธารณะ 4	Engineer APP	
Code	ATE PLUS 7.5K 72V 150Ah	Chassis No.	2017-ST-1520
Size	1410 × 3150 × 1740	Motor No.	1707019
Type	A	BRAND	ATE PLUS
			Sheet 4

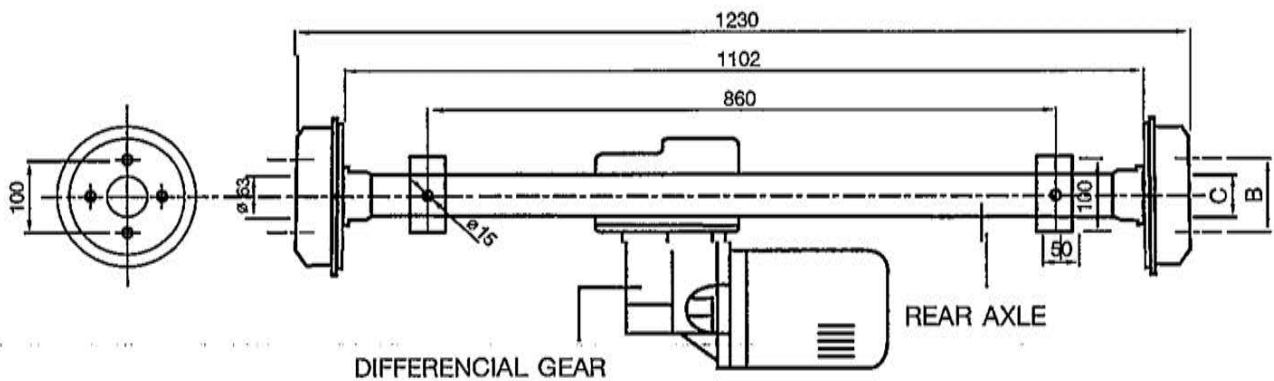
รายการ	รายละเอียด
1. รูปแบบจำเพาะ	REAE AXLE เพลาล้อหลังรถยนต์ไฟฟ้า
2. อัตราทด ความเร็ว	อัตราทดเกียร์ 16 : 1
3. Spline	The input shaft of the reduction box is connected with the spline of 18 teeth
4. สลัก	การยึดชุดเพลา \varnothing 18 mm.
5. เปรค	ระบบไฮดรอลิค : \varnothing 160 mm.
6. ชุดคูลล์	ระยะ B \varnothing 100 mm. ระยะ C 63 mm. ชุดนอตล้อ 4-M14 x 1.5



PROJECT	TUK TUK ELECTRIC MODEL ATT3E	 ATE PLUS (THAILAND) CO.,LTD.
TITLE	Rear axle & Gear System Detail	Engineer APP
Code	ATE PLUS 7.5K 72V 150Ah	Chassis No. 2017-ST-1520
Size	1410 x 3150 x 1740	Motor No. 1707019
Type	A	BRAND ATE PLUS Sheet 5